



## Метеостанция Amtast AW006

Инструкция по использованию



ЭКОЮНИТ  
измерительные приборы

Содержание	
1. Введение .....	3
2. Меры предосторожности .....	3
3. Быстрый запуск.....	3
4. Предварительные испытания и обследование места установки .....	3
4.1 Предварительные испытания	3
4.2 Обследование места установки	3
5. Установка .....	4
5.1 Комплектация	4
5.2 Сборка многофункционального датчика	5
5.2.1 Установка флюгера	5
5.2.2 Установка опорного стержня	6
5.2.3 Установка батарей	8
5.2.4 Монтаж метеостанции	8
5.2.5 Кнопка перезагрузки и светодиодный индикатор передатчика	11
5.3 Рекомендации по настройке беспроводной связи	12
5.4 Информационная консоль	13
6. Работа с консолью .....	14
6.1 Экранный дисплей	14
6.2 Установка начальных параметров консоли	15
6.3 Функциональные клавиши .....	15
6.4 Режим настройки	16
6.4.1 Звуковое сопровождение нажатия клавиш	16
6.4.2 Максимальные и минимальные дневные значения	17
6.4.3 Переход на летнее время (DST)	17
6.4.4 Часовой пояс	17
6.4.5 Время/дата	17
6.4.6 Атмосферное давление	18
6.4.7 Освещённость	18
6.4.8 Температура	18
6.4.9 Скорость ветра	18
6.4.10 Дождь	19
6.4.11 Лунные фазы	19
6.5 Режим оповещения	19
6.5.1 Отображение пороговых значений	19
6.5.2 Настройка режима оповещения	20
6.5.3 Порядок настройки параметров режима оповещения	20
6.6 Режим отображения минимальных/максимальных значений	21
6.6.1 Нажмите MAX/MIN для отображения максимумов	21
6.6.2 Нажмите MAX/MIN ещё раз для отображения минимумов	22
6.7 Режим калибровки	22
6.7.1 Порядок калибровки параметров	23
6.8 Другие функции	23
6.8.1 Сброс параметров/перезагрузка	23
6.8.2 Подсветка дисплея (непрерывная подсветка дисплея требует работы с адаптером питания)	23
6.8.3 Индикация трендов изменения измеряемых параметров	23
6.8.4 Индикатор уровня беспроводного сигнала	23
6.8.5 Прогноз погоды: солнечно, переменная облачность, облачно, дождь, ветер и снег	24
6.8.6 Оповещения	25
7. Технические характеристики .....	25
8. Подключение метеостанции к WIFI .....	25

## 1. Введение

Благодарим Вас за покупку беспроводной Wi-Fi метеостанции на солнечных батареях. Нижеследующее руководство приводит пошаговые инструкции по установке, эксплуатации и устранению неисправностей.

## 2. Меры предосторожности



**Предупреждение:** Металлические предметы (включая опорный стержень для крепления Вашей метеостанции) находятся в зоне риска поражения молнией. Не устанавливайте метеостанцию во время грозы.



**Предупреждение:** В процессе установки Вашей метеостанции на большой высоте Вы рискуете получить травму или несовместимое с жизнью увечье. Проводите все первоначальные проверки и тестовую эксплуатацию на земле и в помещении. Приступайте к установке метеостанции только при благоприятной сухой погоде.

## 3. Быстрый запуск

Хотя настоящее руководство включает описание всех необходимых процедур, большая его часть понятна на интуитивном уровне. Кроме того, изложение материала дано с разбиением по компонентам прибора, что может затруднить понимание.

Нижеследующая инструкция по быстрому пуску приводит только основные шаги по установке, эксплуатации и подключению к Интернету Вашей метеостанции, а также ссылки на соответствующие разделы настоящего руководства.

<b>Необходимые действия</b>		
Шаг	Описание	Раздел
1	Сбор и подача питания на выносной многофункциональный датчик	5.2.1 – 5.2.3
2	Подача питания на информационную консоль и её синхронизация с выносным датчиком	5.3
5	Монтаж многофункционального датчика	5.2.5
3	Установка даты и времени на консоли	6.3.1
4	Калибровка нормального значения давления в текущих условиях высоты над уровнем моря (местный аэропорт) на консоли	6.7
6	Обнуление количества осадков на консоли	6.4.10
<b>Дополнительные (необязательные) действия</b>		
7	Установка параметров Wi-Fi-соединения	8
8	Регистрация и загрузка сервера погоды	8

## 4. Предварительные испытания и обследование места установки

### 4.1 Предварительные испытания

Перед установкой метеостанции в точке постоянного наблюдения мы рекомендуем пробную эксплуатацию в течение недели в одном из временных месторасположений, обеспечивающих простой доступ. Это позволит Вам провести проверку работы всех функций прибора и убедиться в его надлежащей работе, а также ознакомиться с эксплуатационными особенностями и калибровочными процедурами метеостанции. Кроме того, это позволит Вам определить границы зоны покрытия беспроводным сигналом метеостанции.

### 4.2 Обследование места установки

Перед установкой метеостанции в точке постоянного наблюдения внимательно обследуйте место установки. Примите во внимание нижеследующее:

1. Вам потребуется проводить очистку осадкомера раз в несколько месяцев и заменять аккумуляторные батареи каждые 2-3 года. Убедитесь в наличии беспрепятственного доступа к метеостанции.
2. Избегайте установки вблизи любых источников тепла. Как правило, выносной многофункциональный датчик должен быть установлен на расстоянии не менее пяти футов (полтора метров) от любых зданий, элементов инфраструктуры, земли или крыш.
3. Избегайте установки вблизи любых объектов, защищающих датчик от дождя и ветра. Обычно многофункциональный датчик устанавливается на расстоянии, не менее чем в четыре раза превышающем высоту ближайшего объекта, препятствующего ветру или дождю. Например, если высота здания 20 футов (6 м), то опорный стержень высотой 6 футов (1 м 80 см) устанавливайте на расстоянии не менее  $4 \times (20 - 6)$  футов = 56 футов или 16 м 80 см.
4. Диапазон покрытия беспроводным сигналом. Радиосвязь между передатчиком и приёмником на открытом пространстве (при отсутствии на пути распространения сигнала домов, деревьев, транспортных средств, линий электропередачи) может быть установлена на расстояниях до 330 футов (около 100 м). Беспроводной сигнал не проникает сквозь металлические поверхности. В большинстве случаев максимальный диапазон покрытия беспроводной связью не превышает 100 футов (33 м).
5. Источники радиопомех, такие как персональные компьютеры, радио- и телеприёмники, могут в некоторых случаях полностью заглушить беспроводной сигнал. Пожалуйста, учитывайте этот фактор при выборе места монтажа информационной консоли. Во избежание помех, убедитесь, что Ваша консоль расположена на расстоянии не менее пяти футов (1.5 м) от любых электронных приборов.

## 5. Установка

### 5.1 Комплектация

Кол-во	Наименование
1	Информационная консоль (базовый модуль)
1	Многофункциональный датчик для установки вне помещений (термо-гигрометр, осадкомер, анемометр, передатчик)
1	Флюгер
1	Адаптер постоянного тока 5В
1	Опорный стержень
1	Хомут с монтажными зажимами
1	Руководство по эксплуатации

## 5.2 Сборка многофункционального датчика



Рисунок 1

1. Флюгер
2. Анемометр
3. Солнечная панель для подзаряда перезаряжаемых элементов питания
4. Отсек для батарей
5. Светодиодный индикатор: включается на 4 с при подаче питания, затем индикатор вспыхивает каждые 16 секунд (период передачи / обновления данных)
6. Кнопка перезагрузки
7. Термо-гигрометр
8. УФ-датчик
9. Оптический датчик
10. Сборник осадков
11. Водяной (пузырьковый) уровень

### 5.2.1 Установка флюгера

См. рис. 2.

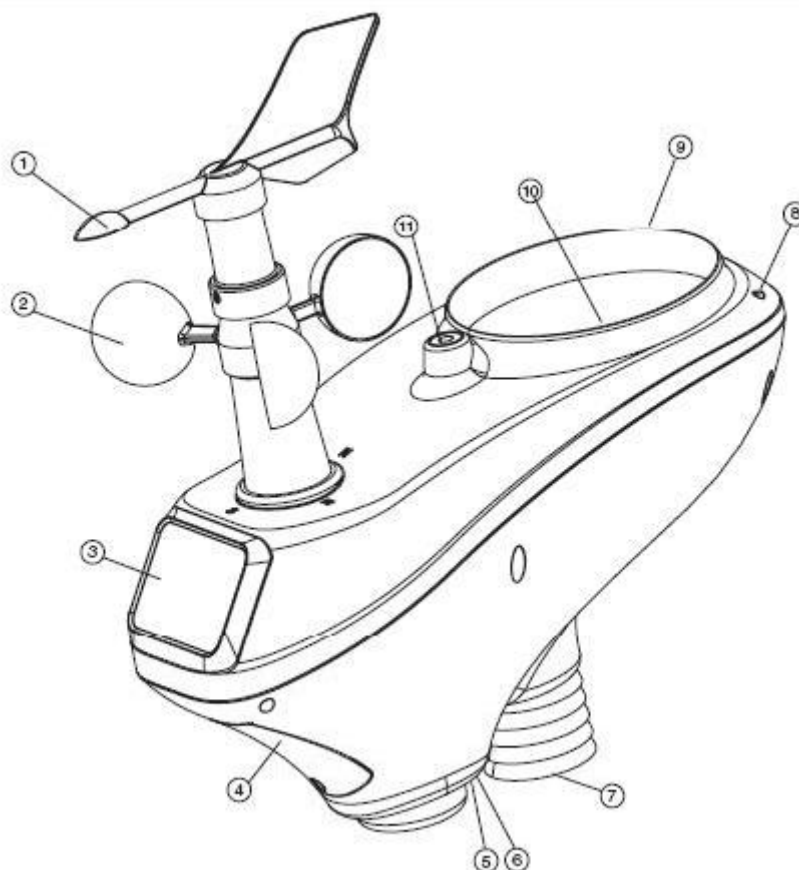
(а) Совместите направляющее отверстие флюгера с валом и наденьте флюгер на вал, (б) заверните фиксирующий болт прилагаемым шестигранным ключом.

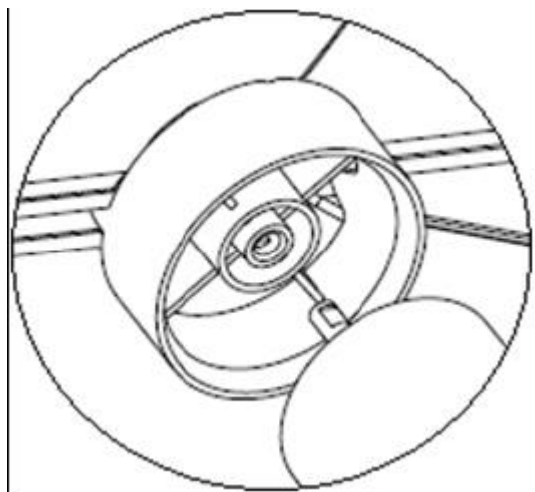

(a)

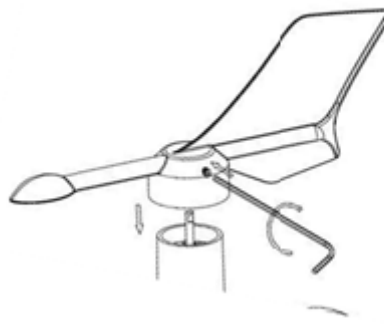

(б)

Рисунок 2

### 5.2.2 Установка опорного стержня

См. рис. 3. Отвинтите (против часовой стрелки) крепёжное кольцо опорного стержня.



Рисунок 3

См. рис. 4. Выровняйте направляющую и паз многофункционального датчика и опорного стержня.

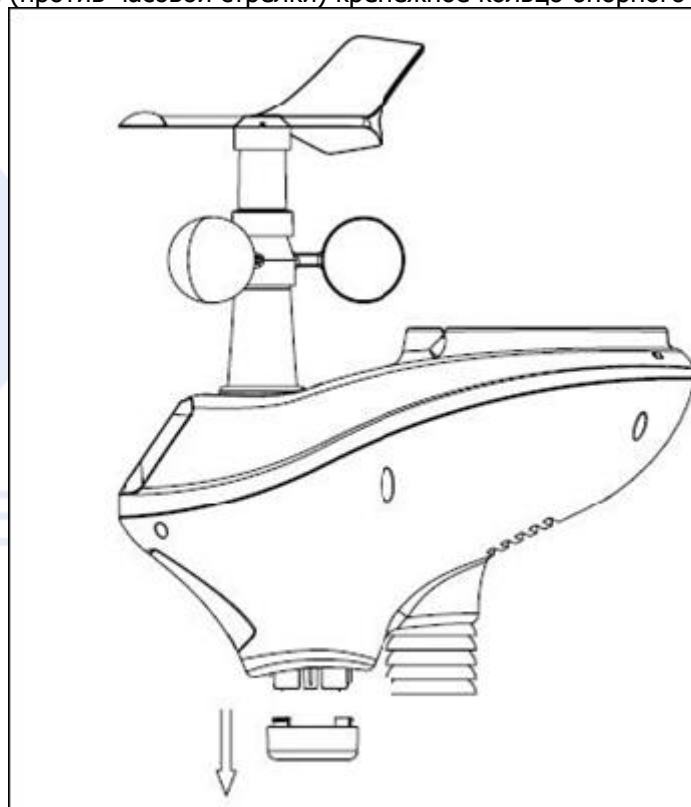

Рисунок 4

См. рис. 5. Зафиксируйте соединение опорного стержня и датчика, завернув крепёжное кольцо по часовой стрелке.

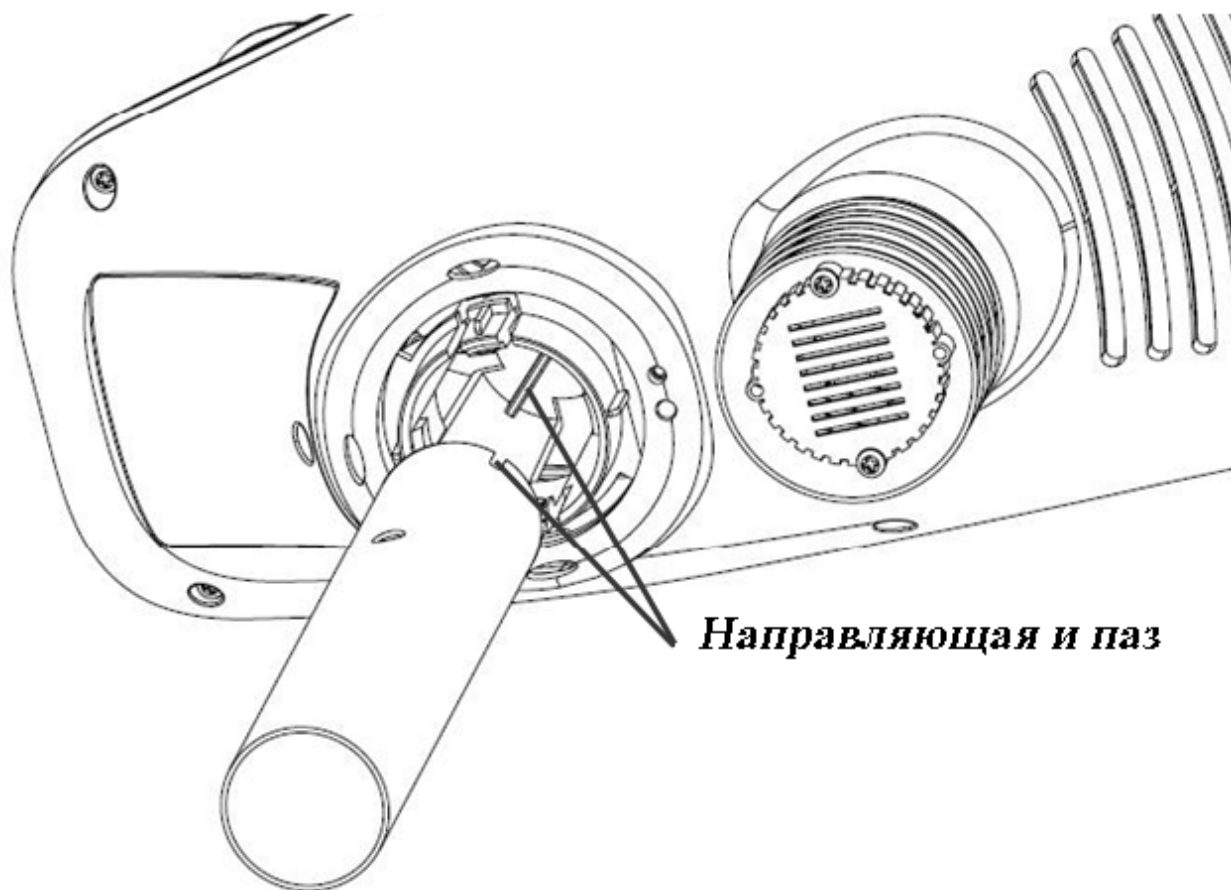

Рисунок 5

### 5.2.3 Установка батарей

См. рис. 6. Крышка батарейного отсека расположена на нижней поверхности многофункционального датчика. Отвинтите (против часовой стрелки) фиксирующий винт крышки батарейного отсека. Вставьте 3 элемента питания AA. При низких температурах рекомендуется использовать литиевые элементы питания, в том числе, перезаряжаемые. Светодиодный индикатор включится на 4 секунды, а затем будет вспыхивать каждые 16 секунд (период передачи/обновления данных). Закройте крышку батарейного отсека и заверните фиксирующий винт.

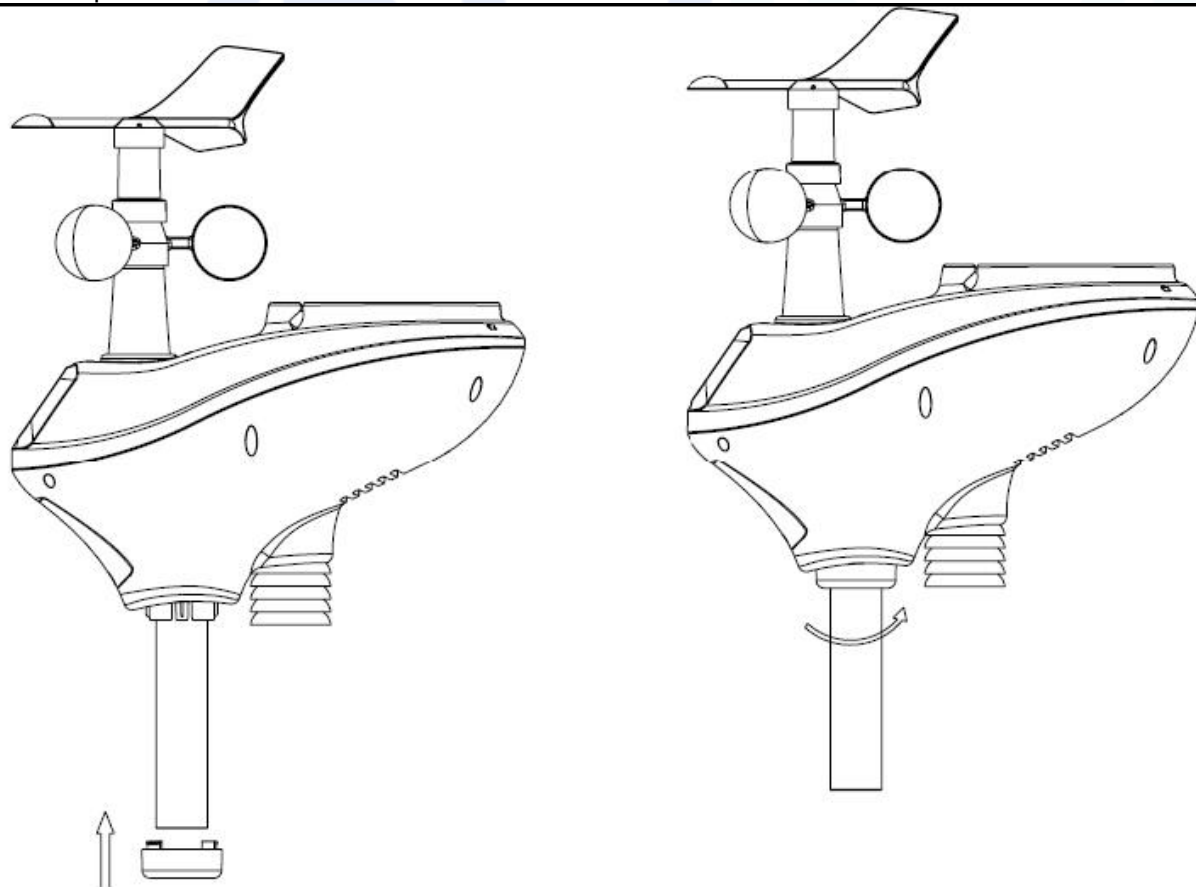

Рисунок 6

### 5.2.4 Монтаж метеостанции

Монтаж метеостанции можно осуществить двумя методами.

А. Метод 1. Монтажные зажимы. Прикрепите опорный стержень метеостанции к мачте или кронштейну (приобретается дополнительно) с помощью двух хомутов, зажимов и гаек, как показано на рисунке 7. Зафиксируйте мачту и опорный стержень с помощью крепёжных гаек хомута. Убедитесь, что мачта максимально удалена от термодатчика (см. рис. 7).

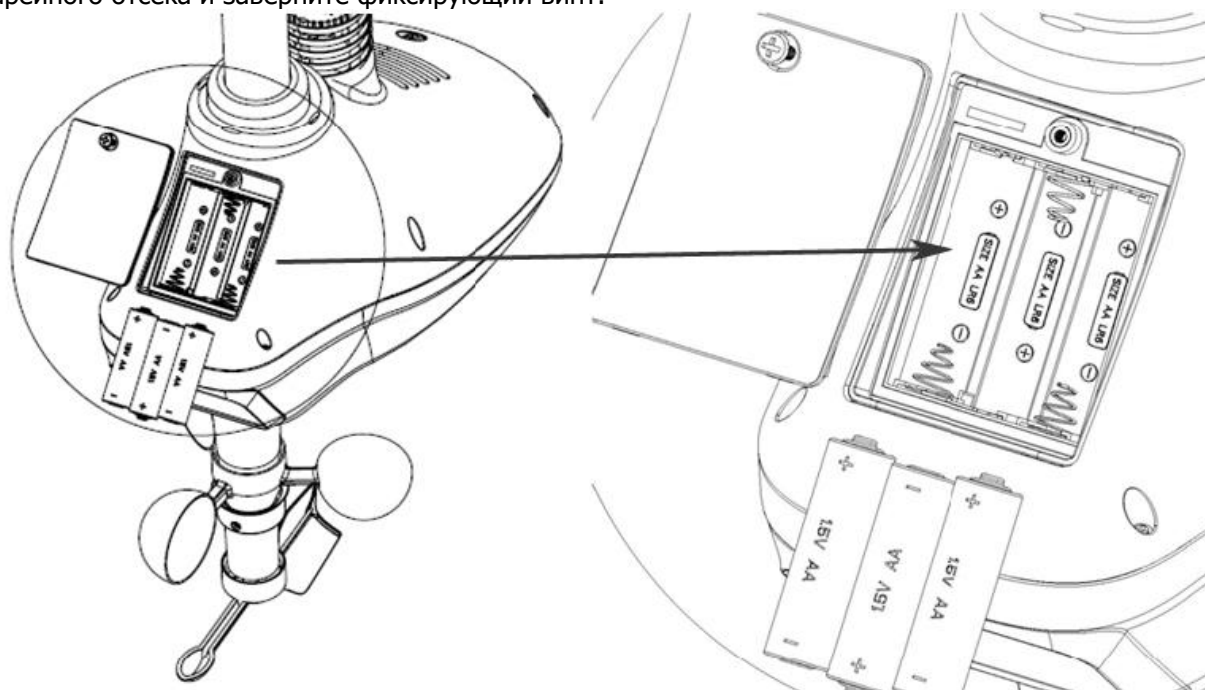



Рисунок 7

U-bolt nut – крепёжная гайка хомута

U-bolt – хомут

Pole mounting – зажим мачты

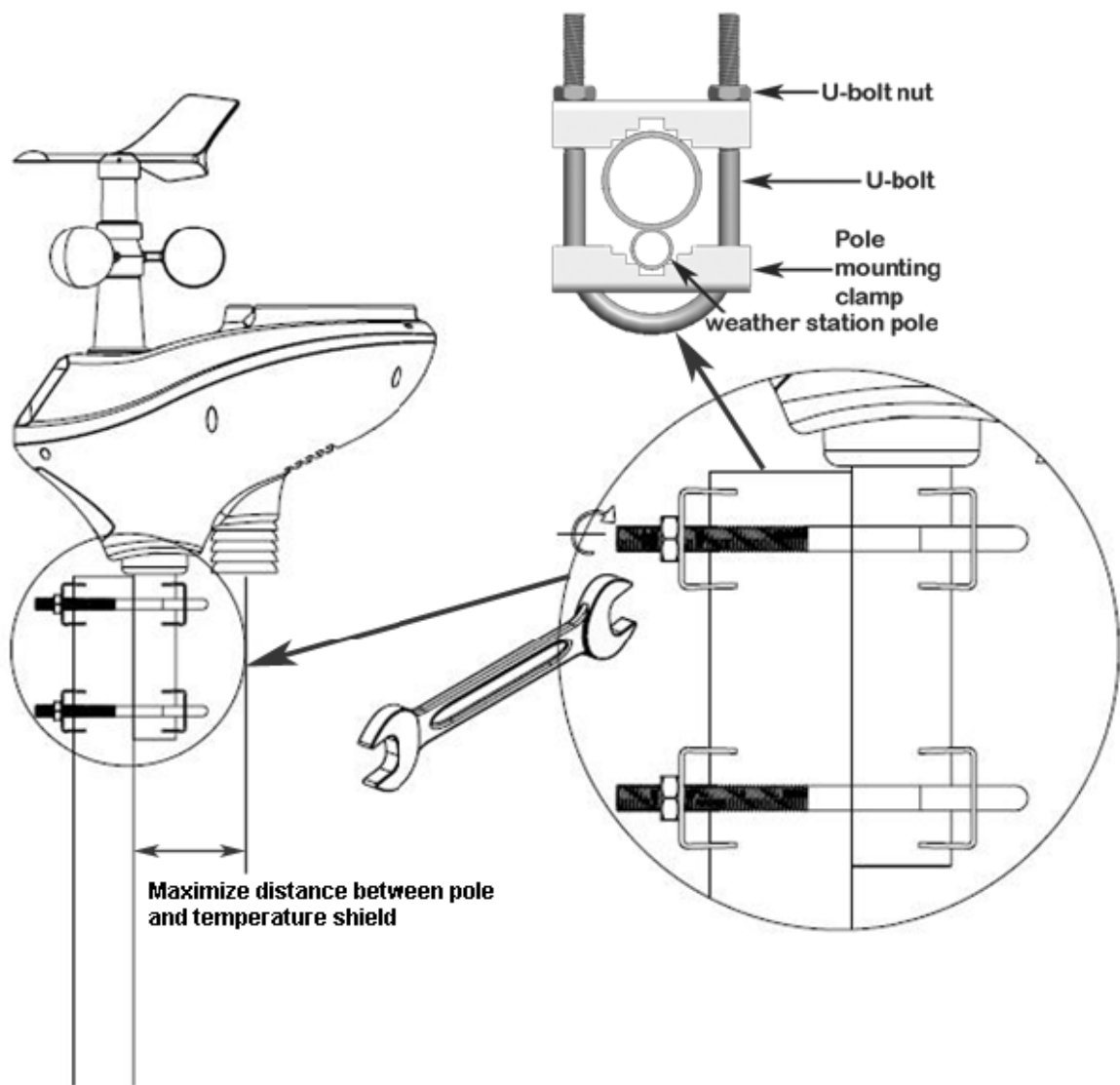
Weather station pole – опорный стержень

Maximize distance between pole and temperature shield - Убедитесь, что мачта максимально удалена от термодатчика.

В. Метод 2. Обжимное соединение. Вставьте обжатый конец опорного стержня в посадочное отверстие любого стандартного монтажного решения для фиксации на мачте с диаметром 1 3/8 дюйма, как показано на рис. 8.



Рисунок 8

1. См. рис. 9. Найдите метки направлений на север (N), восток (E), юг (S) и запад (W). Разверните прибор с помощью компаса или GPS так, чтобы метки направлений совпали с направлениями на север, восток, юг и запад, соответственно.

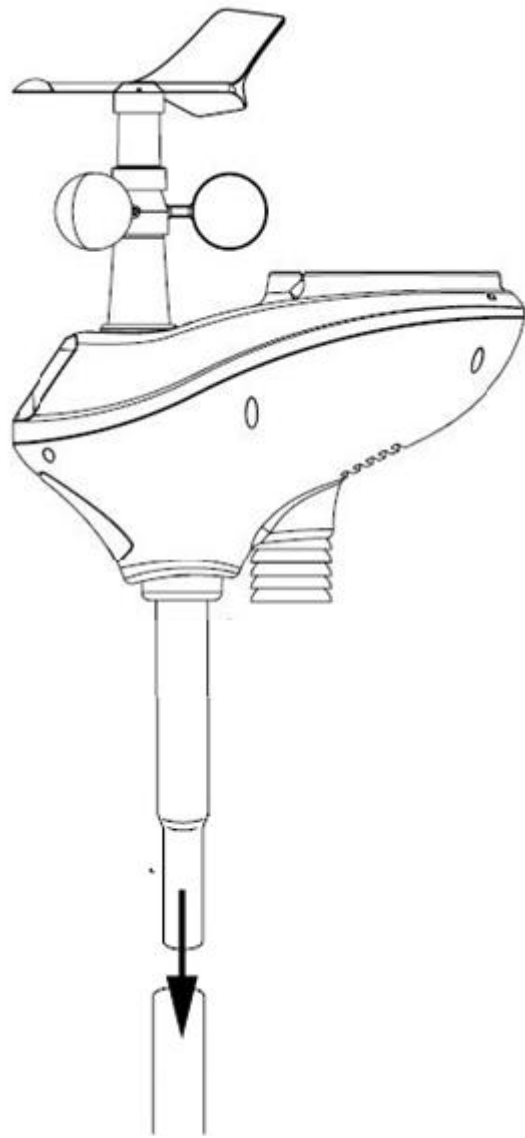

Рисунок 9

2. См. рис. 10. С помощью пузырькового уровня убедитесь в том, что прибор установлен горизонтально (в противном случае показания осадкомера будут неверными).

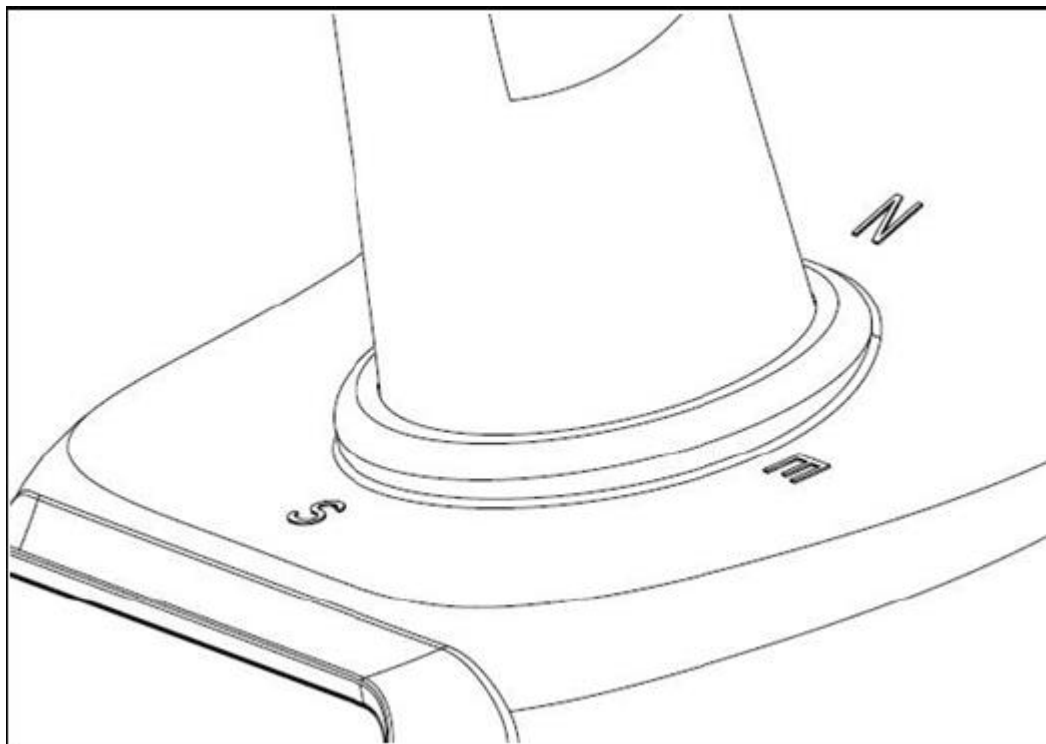

Рисунок 10

### **5.2.5 Кнопка перезагрузки и светодиодный индикатор передатчика**

Если выносной многофункциональный датчик не излучает сигнал, нажмите кнопку RESET (перезагрузка).

С помощью разогнутой скрепки нажмите и удерживайте RESET в течение трёх секунд для полного сброса напряжения.

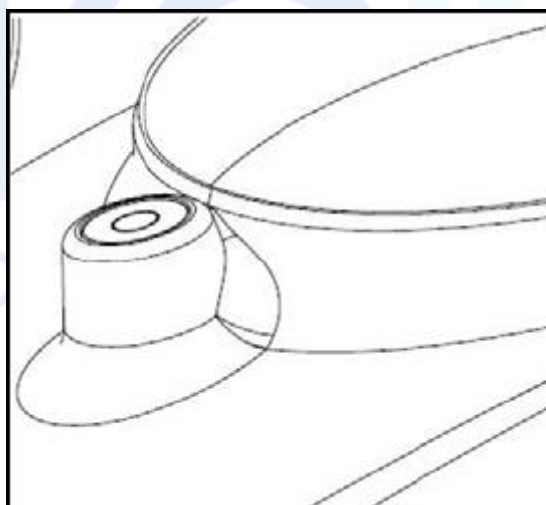
Удалите батареи из отсека питания и ожидайте в течение одной минуты, прикрыв солнечную панель рукой, для устранения остаточного питания.

Вставьте батареи в отсек питания и заново синхронизируйте консоль и многофункциональный датчик, выключив и включив консоль на расстоянии около 10 футов (3 м).



Рисунок 11

LED – индикатор

RESET BUTTON – клавиша «перезагрузки»

### **5.3 Рекомендации по настройке беспроводной связи**

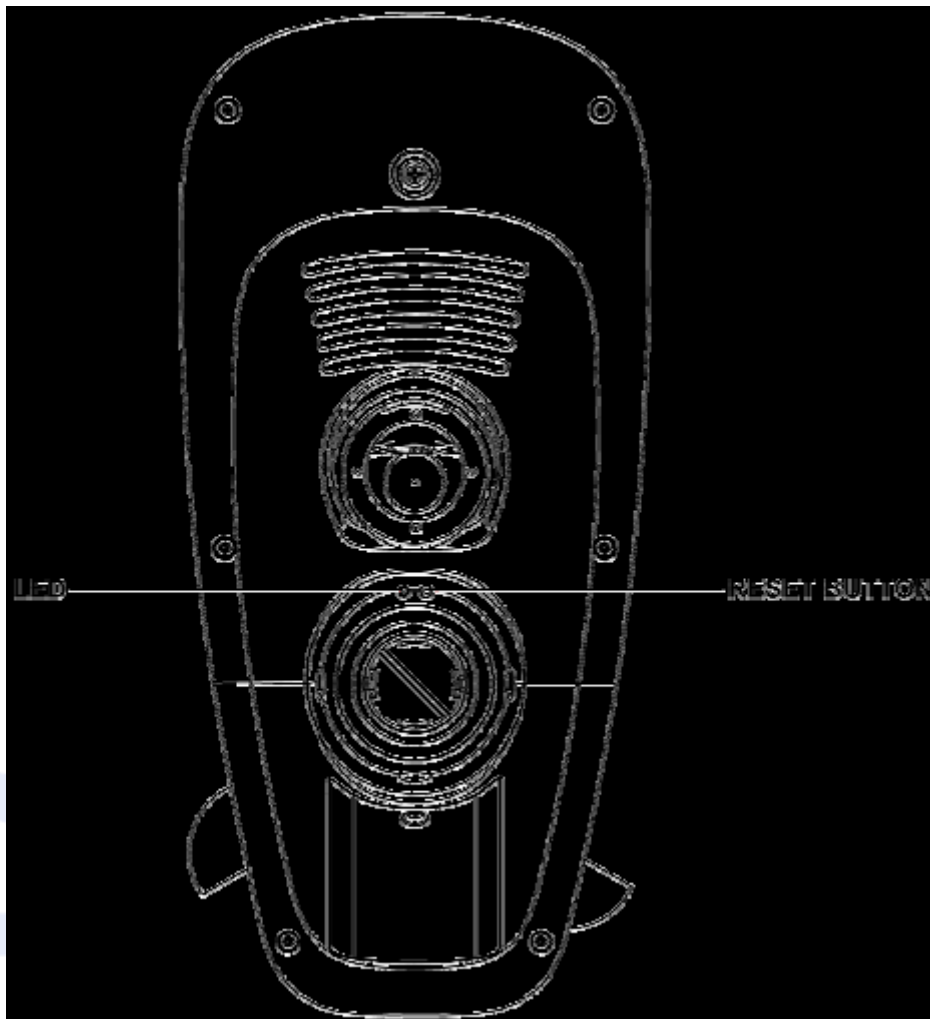

**Примечание:** Для установления надлежащим образом функционирующего соединения зафиксируйте передатчик на горизонтальной поверхности (например, стене). Не кладите датчик излучателем вниз на горизонтальную поверхность.

Беспроводное соединение чувствительно к радиопомехам, расстоянию источник – приёмник, стенам и металлическим конструкциям на пути радиосигнала. Для установления надёжной связи мы рекомендуем следующее:

1. Электромагнитное излучение (ЭМИ). Держите консоль в нескольких футах от мониторов и телевизоров.

2. Активные радиопомехи. Если вы используете другие устройства с рабочей частотой 433 МГц и связь неустойчива, то для устранения неисправностей попробуйте отключить эти устройства. Возможно, Вам понадобится перенести источники или приёмники этого излучения для обеспечения устойчивой связи.

3. Зона покрытия. Диапазон покрытия радиосигналом от метеостанции в условиях отсутствия помех, изоляции или стен, установлен равным трёмстам футам (100 м), однако на практике в реальных условиях с наличием препятствий максимальное покрытие составляет 100 футов (30 м).

4. Металлические ограждения. Радиосигнал не проникает сквозь металлические барьеры (например, алюминиевую обивку). Если вы используете металлический сайдинг, расположите передатчик и консоль таким образом, чтобы они находились на линии прямой видимости.

Нижеследующая таблица приводит зависимость потери радиосигнала от среды распространения. Каждая «помеха» из приведённой таблицы снижает диапазон покрытия на указанную в правой колонке величину.

Среда	Снижение сигнала
Стекло (незакалённое)	5-15%
Пластик	10-15%
Дерево	10-40%
Кирпич	10-40%
Бетон	40-80%
Металлы	90-100%

#### 5.4 Информационная консоль

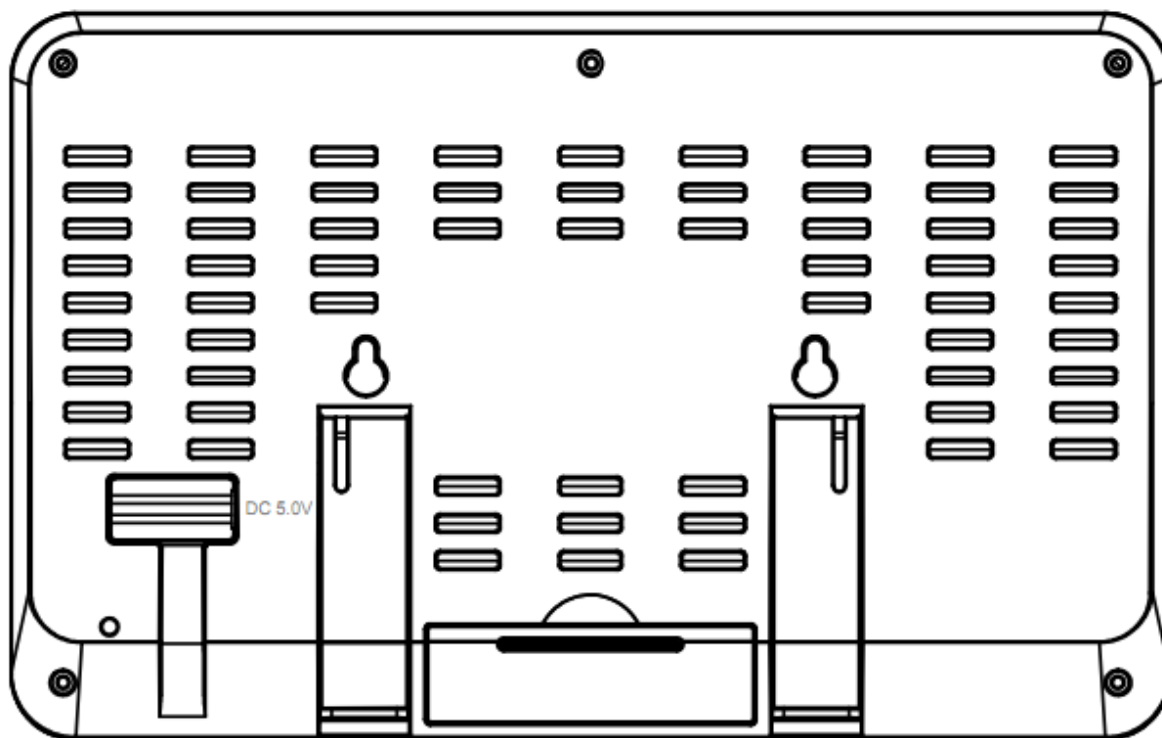

1. Вставьте адаптер постоянного на 5В с обратной стороны консоли.  
Примечание: расположите многофункциональный датчик на удалении 5 – 10 футов (1.5 – 3 м) от консоли и ожидайте в течение нескольких минут до полной синхронизации консоли и датчика.
2. Вставьте 3 батарейки AAA в консоль (дополнительная опция).
3. Обеспечьте 15 минут совместной работы датчика и консоли для достижения установившихся значений измеряемых величин.
4. (Дополнительная опция). Раскрутите чашки анемометра, чтобы создать движение воздуха (ветер). Налейте немного воды в приёмную полость осадкомера для имитации дождя.
5. Через 15 минут следуйте инструкциям по монтажу для надлежащего размещения датчиков.

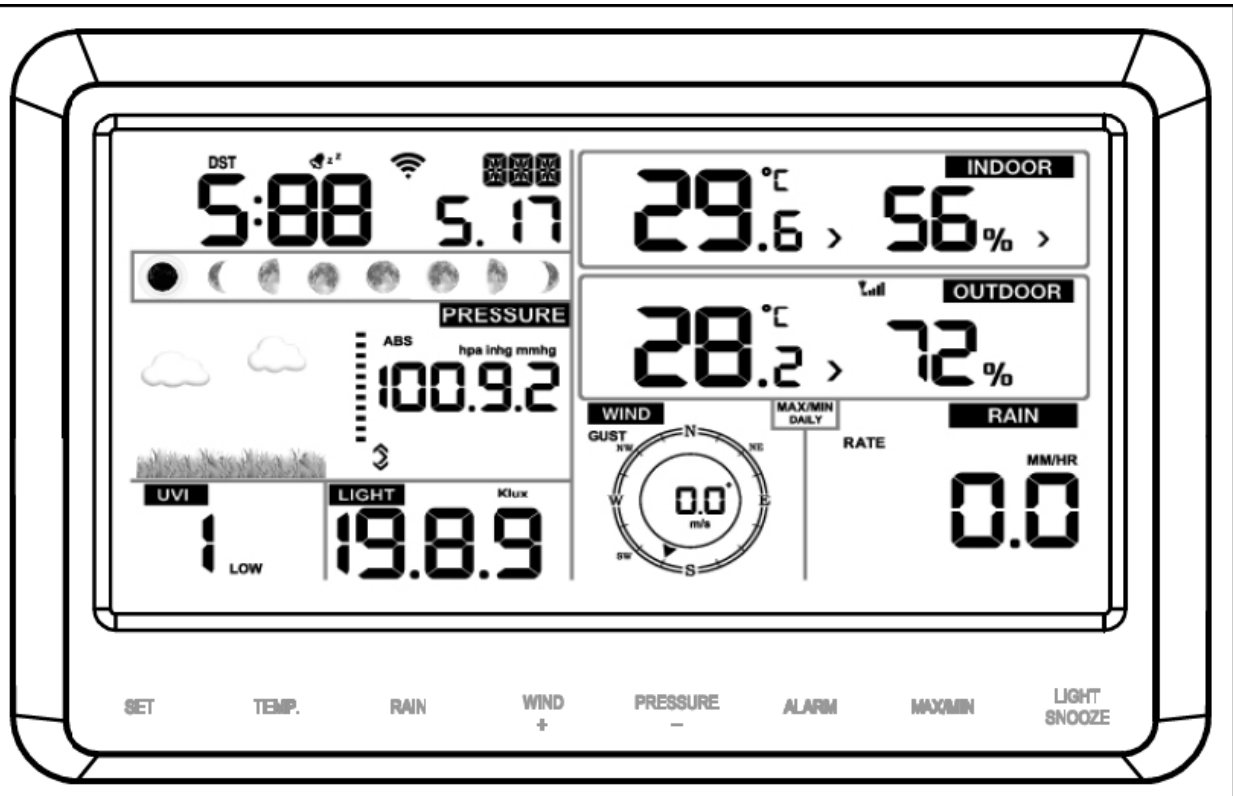

Примечание: Показания должны отражаться во всех секциях дисплея. Значения в секциях «Ветер» и «Дождь» должны показывать нули до появления/имитации ветра или дождя.

Примечание: Если консоль работает от элементов питания, то перед нажатием функциональных сенсорных клавиш необходимо нажать LIGHT/SNOOZE для подсветки дисплея.

## 6. Работа с консолью

### 6.1 Экранный дисплей

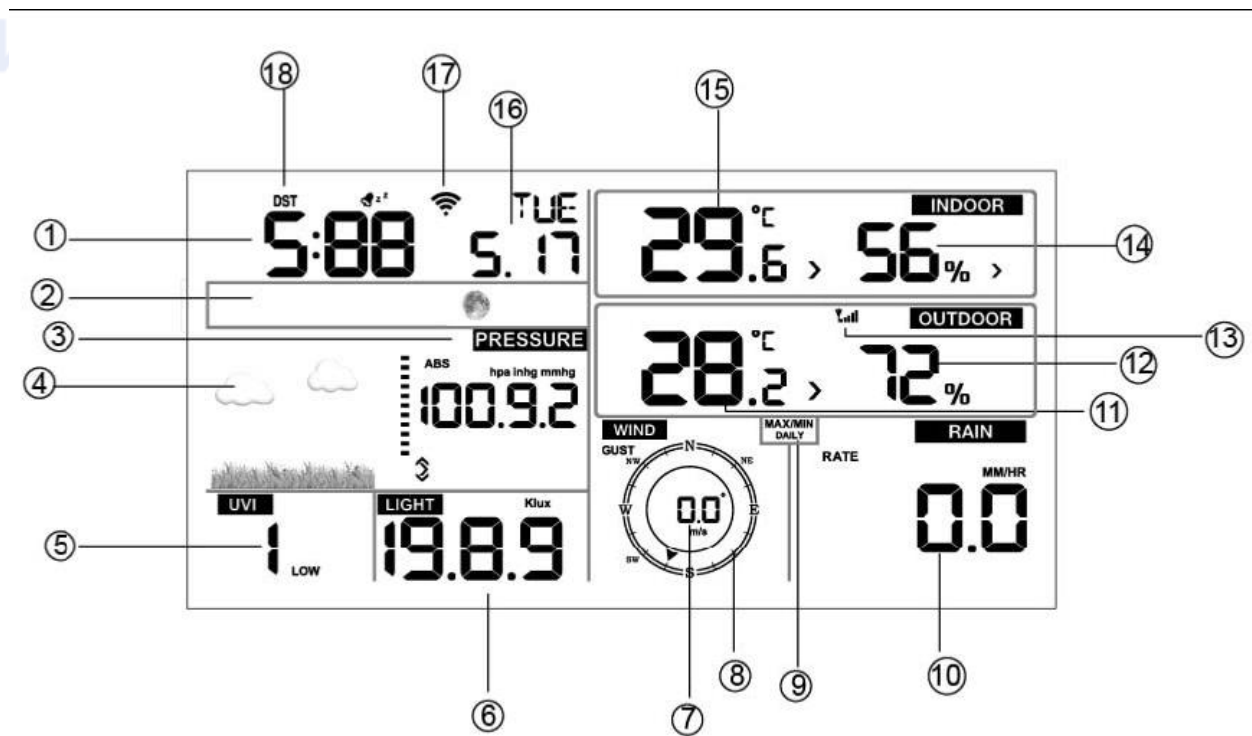

1. Время	10. Осадки
2. Фаза Луны	11. Наружная температура

3. Атмосферное давление	12. Наружная влажность
4. Прогноз погоды	13. Пиктограмма уровня беспроводного сигнала
5. УФ-индекс	14. Влажность в помещении
6. Освещённость	15. Температура в помещении
7. Скорость ветра	16. Дата
8. Направление ветра	17. Пиктограмма Wi-Fi
9. Дневные максимумы/минимумы	18. DST (летнее время)

### 6.2 Установка начальных параметров консоли

Подключите адаптер, чтобы подать питание на информационную консоль.

Спустя 2 секунды после подачи питания консоль отображает текущую версию программного обеспечения.



После подачи питания, консоль на 3 секунды подсвечивает все поля информационных секций дисплея, и прибор начинает сбор данных с внешнего канала длительностью 3 минуты.

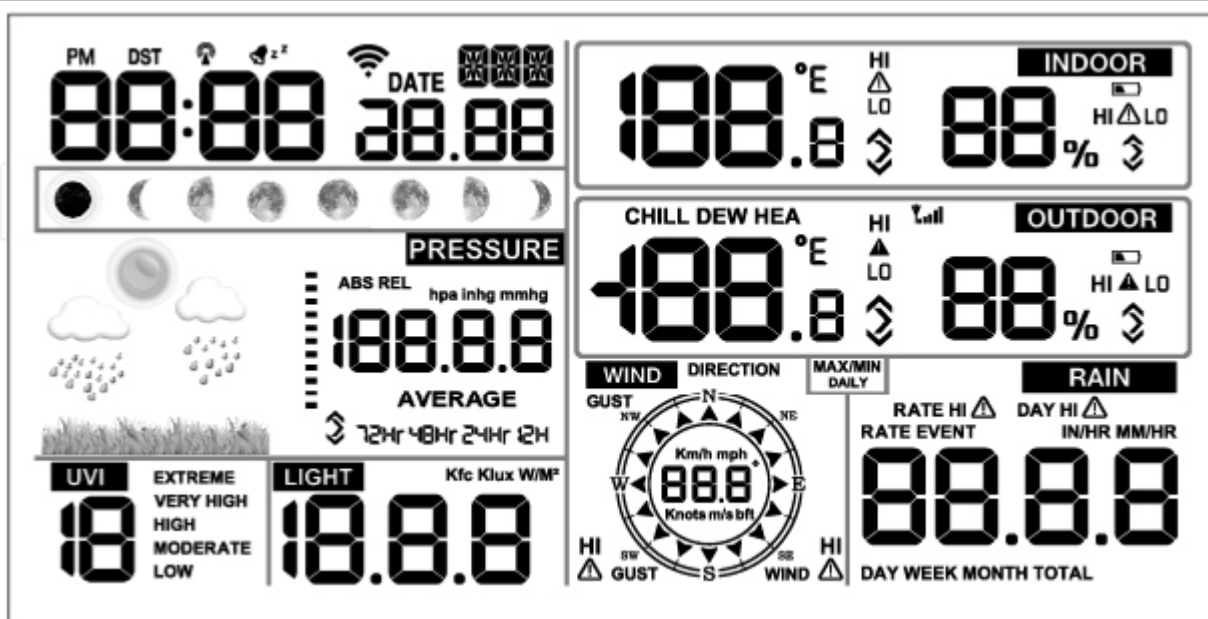

### 6.3 Функциональные клавиши

Консоль имеет восемь сенсорных клавиш, обеспечивающих простое управление прибором.

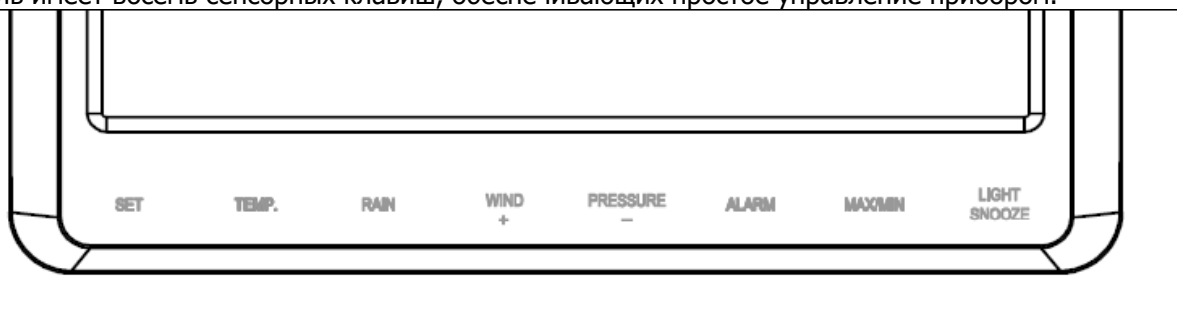

Клавиша	Описание
SET	Нажмите и удерживайте эту клавишу, чтобы войти в режим настройки.
TEMP.	Нажмите эту клавишу, чтобы посмотреть индекс температуры по ощущениям, индекс жары, точку росы. Нажмите и удерживайте эту клавишу в течение 5 с, чтобы зарегистрировать новый передатчик.
RAIN	Нажмите эту клавишу, чтобы посмотреть текущий статус и количество атмосферных осадков, а также осадки за день, неделю, месяц и общее количество осадков с начала наблюдений. Нажмите и удерживайте эту клавишу в течение 2 с, чтобы сбросить накопленную

	информацию об осадках.
WIND+	Нажмите эту клавишу, чтобы посмотреть скорость ветра/порывов и его направление.
PRESSURE-	Нажмите эту клавишу, чтобы посмотреть атмосферное давление, а также среднее за последние 12, 24, 48 и 72 часа. Нажмите и удерживайте эту клавишу в течение 2 с, чтобы посмотреть абсолютное и относительное давление.
ALARM	Нажмите эту клавишу, чтобы посмотреть установленное пороговое значение температуры/влажности/количества осадков/количества осадков за день/скорости ветра для выдачи сигнала тревоги.
MAX/MIN	Нажмите эту клавишу, чтобы посмотреть максимальное/минимальное значение температуры/влажности/количества осадков/количества осадков за день/скорости ветра/УФ-индекса/освещённости/абсолютного давления.
LIGHT/SNOOZE	Нажмите эту клавишу, чтобы отрегулировать яркость ЖК-дисплея HI/MID/OFF (Высокая/Средняя/Выкл).

Примечания:

1. При включенном питании нажатие клавиши SET позволяет перезагрузить метеостанцию, очистить все записи в памяти прибора и сбросить все пользовательские настройки, установив параметры, заданные по умолчанию.
2. При включенном питании нажатие клавиши TEMP. позволяет отказаться от получения данных по радиоканалу.
3. В режиме настройки нажатие клавиш WIND+ или PRESSURE- позволяет выбирать единицы измерения или одно из предустановленных значений поля; если клавиша WIND+ или PRESSURE- нажата и удерживается в течение 2 секунд, значения выбранного поля увеличиваются/уменьшаются с большим шагом.
4. Выход из режима настройки осуществляется в любой момент посредством нажатия клавиши LIGHT/SNOOZE, или по истечении 30 секунд при отсутствии активности.

#### **6.4 Режим настройки**

Нажмите и удерживайте клавишу SET в течение 2 секунд, чтобы войти в режим настройки. Основные настройки в Вашей модели задаются в следующем порядке:

##### **6.4.1 Звуковое сопровождение нажатия клавиш**



Нажмите и удерживайте клавишу SET в течение 2 секунд, чтобы войти в режим настройки звукового сопровождения нажатия клавиш, в котором мигает поле ON/OFF. Нажатие клавиш WIND+ или PRESSURE- позволяет включить (ON) или выключить (OFF) звуковое сопровождение. При установленном значении BEEP ON, каждое нажатие сенсорной клавиши будет сопровождаться коротким звуковым сигналом. При установленном значении BEEP OFF, нажатие клавиш не будет сопровождаться звуковыми сигналами.



#### 6.4.2 Максимальные и минимальные дневные значения



Нажмите клавишу SET второй раз, чтобы перейти в секцию настройки минимальных и минимальных дневных значений (MAX/NIN Daily) с мигающим полем ON/OFF. С помощью клавиш WIND+ или PRESSURE- выберите ON (включить) или OFF (выключить). Значение по умолчанию ON, сбрасывается в 00:00.

#### 6.4.3 Переход на летнее время (DST)



Нажмите клавишу SET третий раз, чтобы перейти в секцию настройки автоматического перехода на летнее время с мигающим полем ON/OFF. С помощью клавиш WIND+ или PRESSURE- выберите ON (включить) или OFF (выключить). Значение по умолчанию: ON. Опция доступна только при использовании формата передачи сигнала времени WWVB (США и Канада).

#### 6.4.4 Часовой пояс



Нажмите клавишу SET четвёртый раз, чтобы перейти в секцию настройки часового пояса с мигающим полем часового пояса. С помощью клавиш WIND+ или PRESSURE- выберите значение для вашего часового пояса (доступны значения от -12 до +12, по умолчанию: -5 часов).

#### 6.4.5 Время/дата

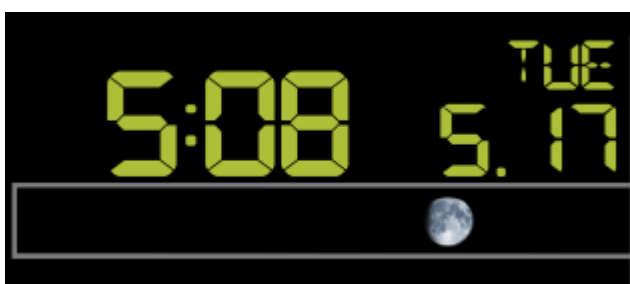

- Нажмите клавишу SET пятой раз, чтобы установить 12- или 24-часовой формат отображения времени (по умолчанию: 24-часовой формат)
- Нажмите клавишу SET шестой раз, чтобы установить значения поля «час»
- Нажмите клавишу SET седьмой раз, чтобы установить значения поля «минута»

- Нажмите клавишу SET восьмой раз, чтобы установить формат отображения даты ДД-ММ или ММ-ДД (по умолчанию: ДД-ММ)
  - Нажмите клавишу SET девятым раз, чтобы установить значения поля «год»
  - Нажмите клавишу SET десятым раз, чтобы установить значения поля «месяц»
  - Нажмите клавишу SET одиннадцатым раз, чтобы установить значения поля «день»
- Примечание: Воспользуйтесь клавишами WIND+ или PRESSURE- для выбора нужного значения.  
Примечание: При установке минут, секунды автоматически обнуляются.

#### 6.4.6 Атмосферное давление



- Нажмите клавишу SET двенадцатым раз, чтобы установить единицы измерения атмосферного давления (гПа (hpa), мм.рт.ст (mmhg) или дюймы рт.ст (inHg); по умолчанию: гПа)
  - Нажмите клавишу SET тринадцатым раз, чтобы установить относительное давление
- Примечание: Воспользуйтесь клавишами WIND+ или PRESSURE- для выбора нужного значения.  
Примечание: В нормальном режиме нажмите и отпустите клавишу PRESSURE-, чтобы посмотреть среднее значение давления за 12, 24, 48 и 72 часа. Нажмите и удерживайте в течение 2 секунд клавишу PRESSURE-, чтобы посмотреть абсолютное и относительное давление.

#### 6.4.7 Освещённость

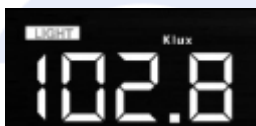

- Нажмите клавишу SET четырнадцатым раз, чтобы установить единицы измерения освещённости (люкс (lux), фут-кандела (fc) или Вт/м<sup>2</sup> (w/m<sup>2</sup>); по умолчанию: Вт/м<sup>2</sup>)

#### 6.4.8 Температура

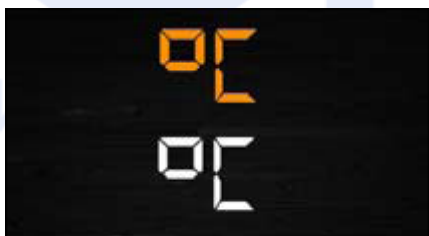

- Нажмите клавишу SET пятнадцатым раз, чтобы установить единицы измерения температуры (градусы Цельсия (C) или Фаренгейта (F); по умолчанию: градусы Цельсия (C))
  - В нормальном режиме нажмите клавишу TEMP., чтобы посмотреть индекс температуры по ощущениям, индекс жары, точку росы. Нажмите и удерживайте эту клавишу в течение 5 с, чтобы зарегистрировать новый передатчик.
- Примечание: Каждые 60 секунд прибор измеряет температуру воздуха, влажность и давление в помещении. Если измеренное значение ниже допустимой минимальной, или выше допустимой максимальной рабочей температуры, то на дисплее отображается --:-.

#### 6.4.9 Скорость ветра



- Нажмите клавишу SET шестнадцатый раз, чтобы установить единицы измерения скорости ветра (км/ч (km/h), мили/ч (mph), узлы (knots), м/с (m/s), в баллах по шкале Бофорта (bft); по умолчанию: км/ч)

- В нормальном режиме нажмите клавишу TEMP., чтобы посмотреть скорость ветра, порывов ветра и его направление.

#### 6.4.10 Дождь



- Нажмите клавишу SET семнадцатый раз, чтобы установить единицы измерения количества осадков дюймы/мм (in/mm); по умолчанию: мм.

- В нормальном режиме нажмите клавишу RAIN, чтобы посмотреть текущий статус и количество атмосферных осадков, а также осадки за день, неделю, месяц и общее количество.

- Нажмите и удерживайте эту клавишу в течение 2 с, чтобы сбросить накопленную информацию об осадках.

Примечание:

Сброс данных об осадках за неделю автоматически обнуляет ежедневные данные.

Сброс данных об осадках за месяц автоматически обнуляет ежедневные и еженедельные данные.

Сброс данных об общем количестве осадков за период наблюдения автоматически обнуляет ежедневные, еженедельные и месячные данные.

Примечание:

Количество осадков оценивается как количество выпавших осадков за последние 10 мин, умноженное на 6.

Статус «идёт дождь» устанавливается при появлении атмосферных осадков, статус «дождь закончился» устанавливается при количестве осадков менее 10 мм или смене даты (в 00:00).

Дневное количество осадков определяется по суточному объёму, выпавшему в течение дня (00:00 – 24:00).

Недельное количество осадков определяется по объёму, выпавшему в течение недели (например, с воскресенья по субботу).

Месячное количество осадков определяется по объёму, выпавшему в течение календарного месяца (например, с 1 по 31 января).

Общее количество осадков определяется по объёму, выпавшему с момента начала наблюдений (последнего подключения питания).

Примечание: датчик отправляет измерения скорости и направления ветра, и количества осадков каждые 16 секунд.

#### 6.4.11 Лунные фазы



- Нажмите клавишу SET восемнадцатый раз, чтобы настроить отображение лунных фаз в Северном (NTH) или Южном (STH) полушариях.

### 6.5 Режим оповещения

#### 6.5.1 Отображение пороговых значений

1) Нажмите и отпустите клавишу ALARM, чтобы отобразить верхние пороговые значения:



1) Нажмите клавишу ALARM ещё раз, чтобы отобразить нижние пороговые значения:



Примечание:

- Нажмите RAIN, чтобы выбрать для отображения количество или дневную норму осадков.
- Нажмите клавишу WIND+, чтобы выбрать для отображения скорость ветра или порывов.
- Нажмите клавишу ALARM третий раз или нажмите LIGHT/SNOOZE для возврата в нормальный режим.

### 6.5.2 Настройка режима оповещения

- 1) Нажмите и удерживайте в течение 2 секунд клавишу ALARM, чтобы войти в режим настройки оповещений.
- 2) Воспользуйтесь клавишами WIND+ или PRESSURE- для подключения/отключения сигналов тревоги и их значений.
- 3) Нажмите клавишу SET для подтверждения и перехода к настройке следующего параметра.
- 4) Нажмите ALARM для подключения/отключения контроля выбранного параметра.

Примечание: при срабатывании тревожной индикации будут мигать иконки источника тревоги  со

временем, максимальным  и минимальным  значениями.

Примечание: Нажмите клавишу ALARM третий раз или нажмите LIGHT/SNOOZE для возврата в нормальный режим.

### 6.5.3 Порядок настройки параметров режима оповещения

- 1) Время
- 2) Максимальная температура в помещении
- 3) Минимальная температура в помещении
- 4) Максимальная влажность в помещении
- 5) Минимальная влажность в помещении

- 6) Максимальная наружная температура
- 7) Минимальная наружная температура
- 8) Максимальная наружная влажность
- 9) Минимальная наружная влажность
- 10) Максимальная скорость ветра
- 11) Максимальная скорость порывов ветра
- 12) Максимальное количество осадков
- 13) Максимальное суточное количество осадков

## 6.6 Режим отображения минимальных/максимальных значений

### 6.6.1 Нажмите MAX/MIN для отображения максимумов



- Нажмите клавишу TEMP., чтобы посмотреть максимумы индекса температуры по ощущениям, индекса жары, точки росы.
- Нажмите клавишу RAIN, чтобы посмотреть максимумы количества атмосферных осадков, осадков за день, неделю и месяц.
- Нажмите клавишу WIND+, чтобы посмотреть максимумы скорости ветра/порывов.
- Нажмите и удерживайте клавишу PRESSURE- в течение 2 с, чтобы посмотреть максимумы абсолютного и относительного давления.

### 6.6.2 Нажмите MAX/MIN ещё раз для отображения минимумов



- Нажмите клавишу TEMP., чтобы посмотреть минимумы индекса температуры по ощущениям и точки росы.

- Нажмите и удерживайте клавишу PRESSURE- в течение 2 с, чтобы посмотреть минимумы абсолютного и относительного давления.

Примечание: нажмите и удерживайте в течение 2 секунд клавишу MAX/MIN.

Примечание: нажмите клавишу MAX/MIN третий раз или нажмите LIGHT/SNOOZE для возврата в нормальный режим.

### 6.7 Режим калибровки

Нажмите и удерживайте в течение 5 секунд клавиши TEMP. и MAX/MIN, чтобы войти в режим калибровки.



- Воспользуйтесь клавишами WIND+ или PRESSURE- для изменения значения выбранного параметра.

- Нажмите клавишу SET для подтверждения изменений и перехода к настройке следующего параметра.

- Нажмите клавишу ALARM для переустановки любого заданного значения.

- Нажмите LIGHT/SNOOZE для выхода из режима настройки в любой момент.

### 6.7.1 Порядок калибровки параметров

- 1) Регулярное смещение температуры в помещении (диапазон регулировки +/-9 градусов F; по умолчанию: 0 градусов)
- 2) Регулярное смещение влажности в помещении (диапазон регулировки +/-9%)
- 3) Регулярное смещение наружной температуры (диапазон регулировки +/-9 градусов F; по умолчанию: 0 градусов)
- 4) Регулярное смещение наружной влажности (диапазон регулировки +/-9%)
- 5) Регулярное смещение абсолютной величины атмосферного давления (диапазон регулировки +/-10 гПа)
- 6) Регулярное смещение направления ветра (регулировка по градусу)
- 7) Регулировка индекса температуры по ощущениям, по умолчанию 100% (диапазон от 50% до 150%)
- 8) Регулировка количества осадков, по умолчанию 100% (диапазон от 50% до 150%)

## 6.8 Другие функции

### 6.8.1 Сброс параметров/перезагрузка



- 1) При включенном питании нажмите клавишу TEMP., чтобы отказаться от получения данных с датчика по беспроводному соединению.
- 2) При включенном питании нажмите клавиши WIND+ и PRESSURE-, чтобы перезагрузить метеостанцию, очистить все записи в памяти прибора, и сбросить все пользовательские параметры до установленных по умолчанию.
- 3) Нажмите и удерживайте в течение 5 секунд клавишу LIGHT/SNOOZE, чтобы установить связь с многофункциональным датчиком (заново зарегистрировать его передатчик).

### 6.8.2 Подсветка дисплея (непрерывная подсветка дисплея требует работы с адаптером питания)

- 1) При работе с адаптером питания  
Нажмите клавишу LIGHT/SNOOZE, чтобы отрегулировать яркость ЖК-дисплея HI/MID/OFF (Высокая/Средняя/Выкл).
- 2) При работе без адаптера питания  
Дисплей переходит в режим сна, отключается его подсветка, а клавиши деактивируются, если в течение 15 секунд не нажата ни одна из сенсорных клавиш.
- 3) Нажмите клавишу LIGHT/SNOOZE в режиме сна или подключите адаптер питания, чтобы перевести прибор в активный режим (удерживайте клавишу LIGHT/SNOOZE до появления подсветки дисплея).

### 6.8.3 Индикация трендов изменения измеряемых параметров

- сравнение данных с трёхчасовым лагом на получасовом интервале анализа
- например: данные на 3:00 сравниваются с 0:00, на 3:30 сравниваются с 0:30, и т.д.

Индикатор тренда		Влажность	Температура	Давление
	Повышение	Повышение > 3%	Повышение >= 1C/2F	Повышение > 1 гПа
	Постоянство	Изменение <= 3%	Изменение < 1C/2F	Изменение <= 1гПа
	Падение	Падение > 3%	Падение >= 1C/2F	Падение < 1 гПа

### 6.8.4 Индикатор уровня беспроводного сигнала

Если консоль не получает немедленный отклик от датчика, то индикатор уровня беспроводного сигнала снижается на один уровень:



Задержка отклика →  
← Немедленный отклик

### 6.8.5 Прогноз погоды: солнечно, переменная облачность, облачно, дождь, ветер и снег

Если наружная температура ниже 32 градусов по Фаренгейту (0 градусов Цельсия), то при прогнозе RAINY (дождь) или STORMY (сильный ветер) на дисплее будут отображаться пиктограммы SNOWY (снег).



Солнечно

Переменная облачность

Облачно



Дождь



Снег

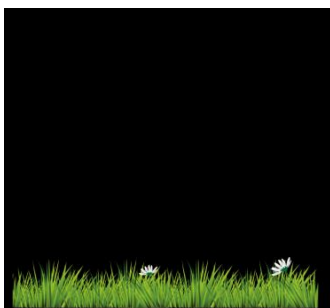

Ветер, дождь

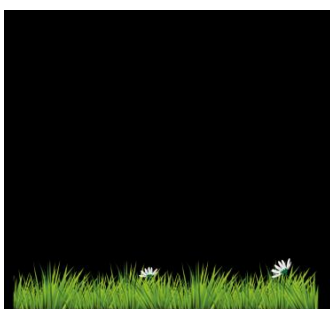

Ветер, снег

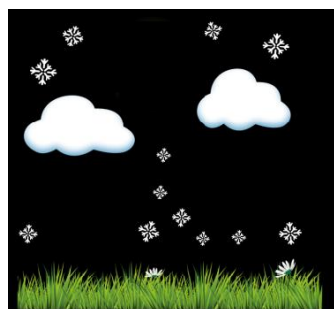



Примечание: Пиктограмма со снегом появляется вместо дождя при температуре меньше нуля по Цельсию (32 градуса по Фаренгейту).

### 6.8.6 Оповещения

При тревожном срабатывании нажмите LIGHT/SNOOZE, чтобы приостановить выдачу тревожного сигнала/индикации, либо нажмите любую другую клавишу для полной остановки сигнала тревоги. В режиме приостановки (после нажатия LIGHT/SNOOZE) тревожный сигнал/индикация выдаются каждые 10 минут.

## 7. Технические характеристики

### Вне помещения

Радиус передачи сигнала при отсутствии помех:	100 м (330 футов)
Рабочая частота передатчика:	433МГц/868МГц/915 МГц
Диапазон измеряемых температур:	-40°C -- +60°C (14°F -- 140°F)
Точность:	+/- 1°C
Разрешение:	0.1°C
Диапазон измерения относительной влажности:	10% -- 99%
Точность:	+/- 5%
Количество осадков:	0 – 6000 мм с индикацией выхода за границы диапазона
Точность:	+/- 10%
Разрешение:	0.3 мм (при объёме < 1000 мм) 1 мм (при объёме > 1000 мм)
Скорость ветра: индикацией	0 - 50 м/с (0-100миль/ч) с выхода за границы диапазона
Точность:	+/-1 м/с (при скорости < 5 м/с) +/-10% (при скорости > 5 м/с)
Освещённость:	0-400 кЛюкс
Точность:	+/-15%
Интервал обновления измерений:	16 с

### В помещении

Диапазон измеряемых температур: индикацией	-10°C -- +60°C (14°F -- 140°F) с выхода за границы диапазона
Разрешение:	0.1°C
Диапазон измерения относительной влажности:	10% -- 99%
Разрешение:	1%
Диапазон измерения давления:	300 – 1100 гПа (8.85-32.5 д.рт.ст)
Точность:	+/-3 гПа при 700-1100 гПа
Разрешение:	0.1 гПа (0.01 д.рт.ст)
Длительность сигнала тревоги:	120 с

### Питание

Базовая станция (консоль):	5В пост тока (адаптер входит в комплект) или 3 батареи AAA (не входят в комплект)
Выносной датчик:	3 батареи AA (не входят в комплект)

## 8. Подключение метеостанции к WIFI

При работе с внешним модулем по беспроводной связи необходимо питание от адаптера, в противном случае Wi-Fi не работает.

Устройство поддерживает обмен данными по Wi-Fi с приложениями для анализа и управления погодными данными с синхронизацией по времени сети Интернет. Для работы рекомендуется бесплатная облачная платформа Ecowitt (разработчик – Китай).

1. Скачайте и запустите приложение на Вашем мобильном устройстве: Ecowitt (доступно для скачивания в AppStore и Google Play). Одобрите доступ для приложения к текущей геопозиции (обязательно, т.к. без этого работать не будет) и поиску устройств в локальной сети. Выполните процедуру регистрации. Убедитесь, что ваша сеть WIFI работает на частоте 2.4G. Если используется частота 5G – на время настройки подключения метеостанции отключите ее.



2. Нажмите в меню Add New Devices (My Devices> Add New Devices), выберите самую первую иконку метеостанции.



3. Выберите WIFI Provisioning:

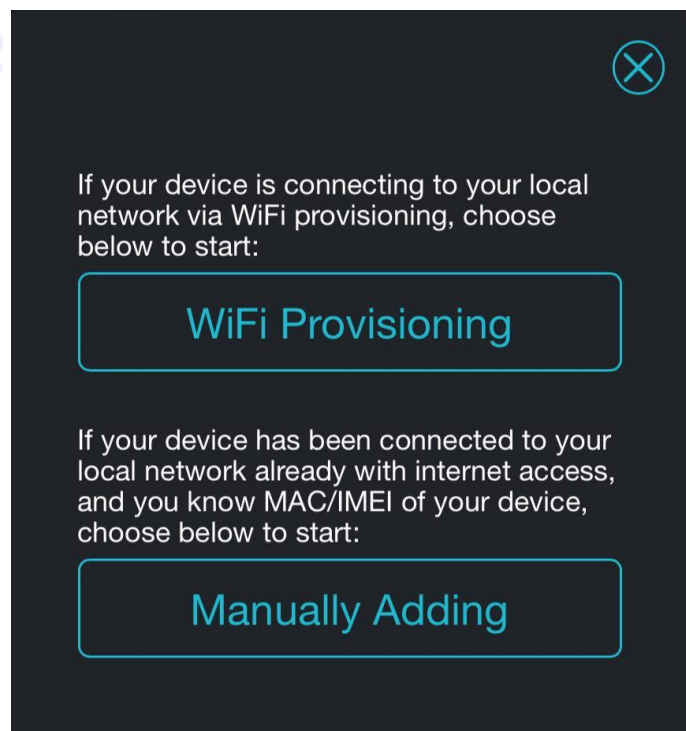

4. На метеостанции - нажмите и удерживайте кнопки WIND и PRESSURE в течение 5 сек, пока на дисплее не замигает значок WIFI и MODE-B.

5. Убедитесь, что на мобильном устройстве включен WIFI. Зайдите в настройки подключения устройств WIFI, выберите новое устройство EasyWeatherPro-XXXXXX.

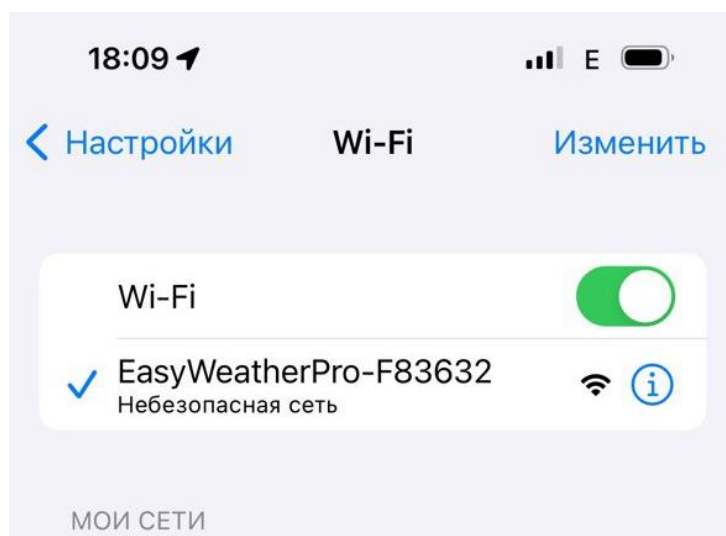

6. Установите галочку в поле Operation Completed:

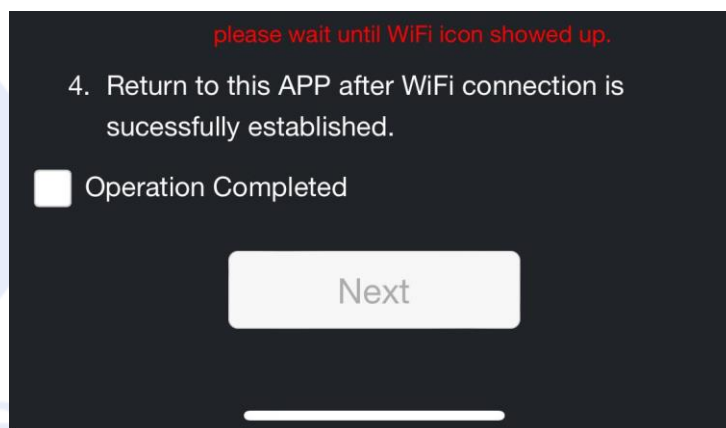

7. Выберите интервал обновления данных для передачи в облако. При необходимости, установите галочку **Publicity**, если вы хотите получить/передать доступ по ссылке или опубликовать данные о погоде в облаке Ecowitt – на карте они будут доступны (только для просмотра) всем пользователям Ecowitt.  
Выберите название вашей сети из списка. Не выбирайте сеть, работающую на частоте 5G. Введите пароль доступа к сети WiFi. Нажмите **Submit**.

The screenshot shows a mobile application interface for "Gateway Provisioning". At the top, the status bar displays the time 18:10, signal strength, Wi-Fi, and battery icons. Below the title bar, there is a section titled "Setting Gateway:" with a white border. It contains an "Update Interval:" dropdown menu set to "1 minute" and a "Publicity:" checkbox that is checked. Below this is a section titled "Add EasyWeatherPro-F83632 to your router :". It features an "Input SSID:" dropdown menu, a blue "Scan" button, and an "Input Password:" text field with a visibility icon. At the bottom of this section, there are two numbered instructions: ① Please do not select/enter a 5G router; and ② If your router does not require a password, leave the password blank;. A large "Submit" button is located at the very bottom of the screen.

18:10

Gateway Provisioning

Setting Gateway:

Update Interval: 1 minute

Publicity:

Add EasyWeatherPro-F83632 to your router :

Input SSID: Scan

Input Password:

① Please do not select/enter a 5G router;

② If your router does not require a password, leave the password blank;

Submit

8. Процесс подключения метеостанции к облаку завершен. Подключите свое мобильное устройство к вашей сети WIFI, затем нажмите Confirm:

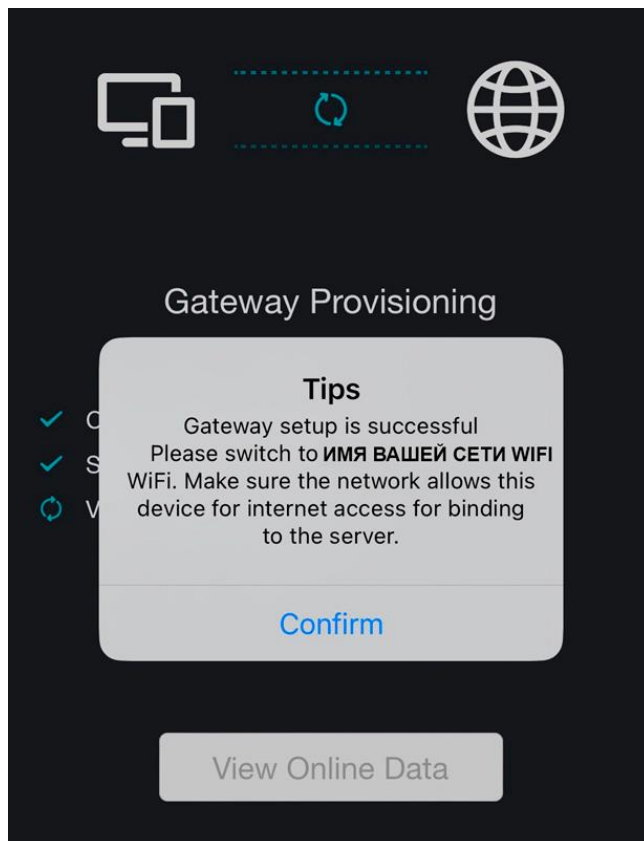

9. Дождитесь завершения подключения и первой передачи данных, затем нажмите View Online Data:

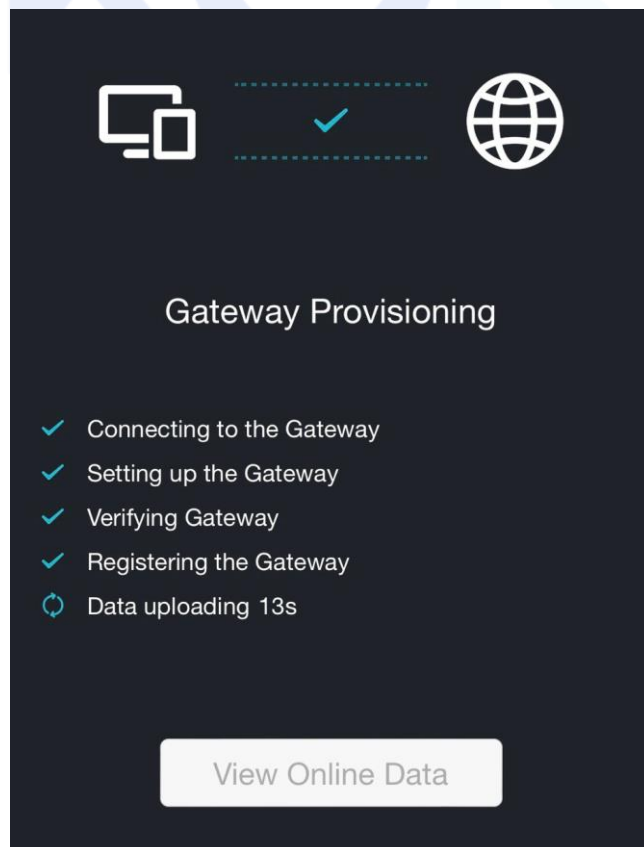

Для изменения параметров метеостанции нажмите MyDevices и затем нажмите многоточие в конце строки с Вашей Метеостанцией.

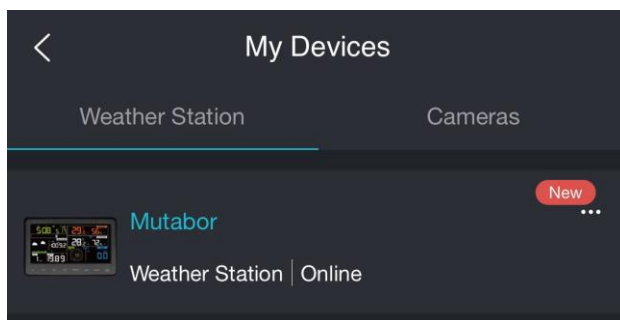

Вы можете изменить название, актуализировать текущие координаты местоположения (при желании), указать часовой пояс (для синхронизации времени) и изменить признак публикации данных в облаке, указав при этом какие параметры погоды вы хотите публиковать.

Прошивку рекомендуется обновлять при необходимости – всегда читайте, какие изменения внесены в новое ПО.

Для сохранения внесенных изменений не забывайте нажать Save.

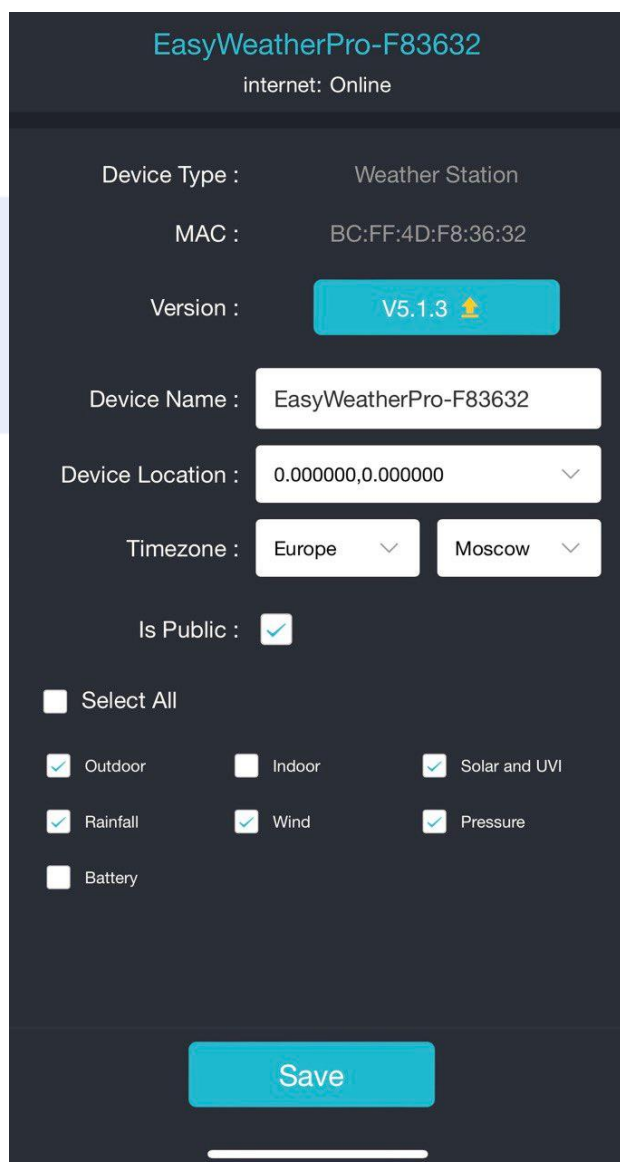

Для изменения параметров публикации данных в облаке Ecowitt нажмите многоточие в правом верхнем углу главного окна приложения и выберите из списка Share:



В данном окне можно скопировать общедоступную ссылку на вашу метеостанцию и отправить ее друзьям, можно изменить перечень параметров для публикации, выбрать единицы измерения и удалить ссылку (публикацию).

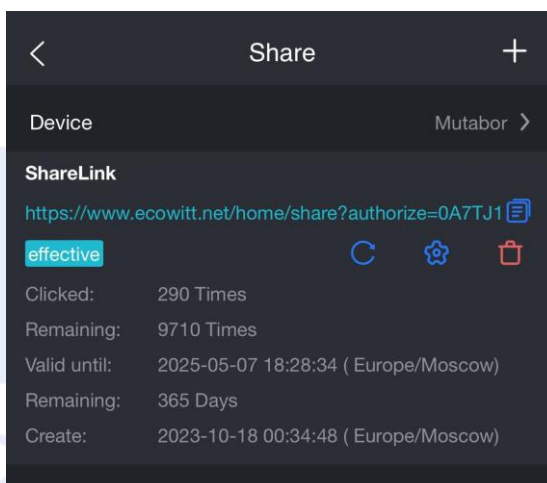

Обращаем ваше внимание, что срок действия ссылки ограничен по времени – устанавливается пользователем от 1 до 365 дней, а так же по количеству переходов по ссылке от 1 до 10000 раз. По истечению данного времени или кол-ву переходов ссылка будет недоступна.



## **ГАРАНТИЙНЫЕ ОБЯЗАТЕЛЬСТВА**

Гарантия распространяется на все виды производственных дефектов и материалов сроком на 1 (один) года с даты продажи. Гарантийные случаи не распространяются на случаи поломок и неисправностей в результате ненадлежащего использования.

**ВАЖНО:** Мы оставляем за собой право изменять и модифицировать дизайн, конструкцию и характеристики нашей продукции без предварительного уведомления.

Производитель: Amtast, США

Тел. +7 (495) 150-16-00, +7 (800) 500-50-20, e-mail: [info@ecounit.ru](mailto:info@ecounit.ru), [www.ecounit.ru](http://www.ecounit.ru)

Штамп магазина

Дата продажи:

## **ГОРЯЧАЯ ЛИНИЯ**

Если у Вас возникли вопросы по работе с прибором, просьба обращаться по телефону горячей линии +7 (800) 500-50-20, либо через Интернет-сайт [WWW.ECOUNIT.RU](http://WWW.ECOUNIT.RU)

**ЭКОЮНИТ**  
измерительные при